

BR 03 CYBER CERAMIC

LTD 500 PGS

BR-CAL.383

FRANÇAIS	2	NOTICE TECHNIQUE
ENGLISH	3	TECHNICAL NOTES
DEUTSCH	4	TECHNISCHE ANWEISUNG
ESPAÑOL	5	NOTICIA TÉCNICA
ITALIANO	6	ISTRUZIONI TECNICHE
NEDERLANDS	7	TECHNISCHE INFORMATIE
PORTUGUÊS	8	INSTRUÇÕES TÉCNICAS
РУССКИЙ	9	Инструкция
日本語	10	取扱説明書
简体中文	11	技术说明
繁體中文	12	技術說明
한국어	13	기술 정보
عربي	14	الدليل الفني

Bell & Ross

BR 03 CYBER CERAMIC

LTD 500 PCS

BR-CAL.383

Mouvement : mécanique à remontage automatique. Calibre BR-CAL.383. Réserve de marche de 48 heures environ. **Fonctions** : heures et minutes. **Boîtier** : diamètre 42 mm.

UTILISATION GÉNÉRALE

Mise en service. Lorsque la montre est arrêtée (couronne en position 0) : remonter le mécanisme en tournant la couronne dans le sens des aiguilles d'une montre. Après environ 40 rotations, la montre est complètement remontée (le mécanisme ne possède pas de butoir afin d'éviter une surtension du remontoir). L'autonomie

de fonctionnement est alors de 48 heures environ. Lorsque la montre est portée, c'est l'automatisme qui remonte le mouvement.

Réglage de l'heure. Tirer la couronne jusqu'à la position 1. Régler l'heure en tournant la couronne dans le sens souhaité.

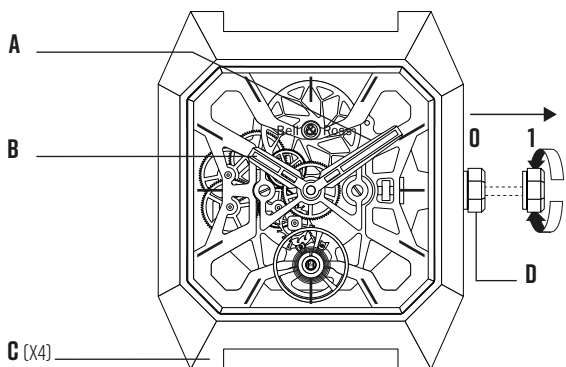

- A. Aiguille des minutes
 - B. Aiguille des heures
 - C. Attache du bracelet
 - D. Couronne
- O. Remonter le mécanisme manuellement (sens des aiguilles d'une montre)
 - I. Régler l'heure (sens des aiguilles d'une montre ou sens inverse)

IMPORTANT

Champs magnétiques. Les champs magnétiques peuvent altérer la bonne marche de votre montre. Aussi, nous vous conseillons d'éviter de placer votre montre à proximité des appareils électroniques qui peuvent générer des champs magnétiques importants (radio, smartphone, téléviseur, ordinateur, tablettes, enceintes acoustiques...).

Étanchéité. Une fois un réglage terminé et afin de garantir une parfaite étanchéité, repousser la couronne jusqu'à la position 0. La couronne ne doit jamais être manipulée sous l'eau.

ENTRETIEN

Après chaque immersion dans l'eau de mer, il est conseillé de rincer soigneusement la montre et son bracelet avec de l'eau douce. Il est également conseillé de réviser l'étanchéité de votre montre tous les deux ans. Afin de garantir un service conforme aux exigences de la marque, toute intervention sur votre montre doit être effectuée par le centre de réparation Bell & Ross ou un horloger agréé Bell & Ross.

GARANTIE INTERNATIONALE BELL & ROSS

Pour bénéficier de votre garantie internationale de 5 ans, votre carte doit être activée au moment de l'achat par votre point de vente agréé Bell & Ross et systématiquement présentée pour toute intervention. Vous pouvez désormais accéder à la version digitale de cette carte ainsi qu'à toutes les informations concernant votre montre en scannant le QR code ou en vous connectant sur :

www.bellross.com/warranty.

Afin de garantir un service conforme aux exigences de la marque, toute intervention sur votre montre doit être effectuée par le centre de réparation ou un horloger agréé Bell & Ross. La garantie exclut toutefois :

- . Les dommages qui résultent d'accidents ou d'un usage impropre ou abusif de la montre (choc violent, écrasement, manipulations brutales du fermoir...).
- . Les dommages qui résultent de réparations ou démontages non effectués par un revendeur ou un centre de service après-vente agréé Bell & Ross.
- . Les conséquences de l'usage normal et du vieillissement de la montre et du bracelet.

BR 03 CYBER CERAMIC

LTD 500 PCS

BR-CAL.383

Movement: mechanical with automatic winding. Calibre BR-CAL.383. Power reserve approximately 48 hours. **Functions:** hours and minutes. **Case:** 42 mm in diameter.

GENERAL USAGE

Starting the watch. *When the watch has stopped (crown in position 0):* wind the movement by rotating the crown clockwise. After approximately 45 rotations, the watch is fully wound (the winding mechanism does not have a stop to prevent overwinding). The power reserve is approximately 48 hours when fully wound.

When the watch is worn, the automatic mechanism will wind the movement.

Setting the time. Pull the crown out to position 1. Set the time by rotating the crown in the required direction.

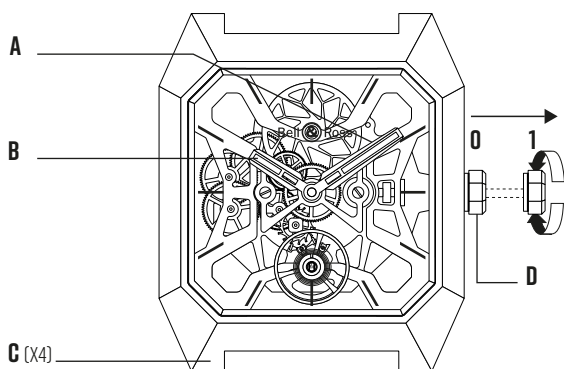

- A. Minute hand
 - B. Hour hand
 - C. Strap attachment
 - D. Crown
-
- 0. Wind the movement manually (rotate clockwise)
 - 1. Set the time (rotate in either direction)

IMPORTANT

Magnetic fields. Magnetic fields can adversely affect the accuracy of your watch. Also, we would recommend that you avoid placing your watch near electronic devices that may generate large magnetic fields (radio, smartphone, television, computer, tablet, loudspeakers etc.).

Water resistance. Once the watch is set, to ensure perfect water resistance, push the crown back to position 0. Never operate the crown underwater.

MAINTENANCE

After being immersed in seawater, it is recommended to carefully rinse off the watch and strap with fresh water. It is also recommended to have the water resistance of your watch checked every two years. To ensure a service that meets the brand's exacting standards, any servicing of your watch must be carried out by the Bell & Ross service centre or a watchmaker approved by Bell & Ross.

INTERNATIONAL WARRANTY

To benefit from your 5-year international warranty, your card must be activated at the time of purchase by your approved Bell & Ross point of sale, and presented every time an operation is performed. You can now access the digital version of this card and all the information relating to your watch by scanning the QR code or visiting: www.bellross.com/warranty.

To ensure a service that meets the brand's exacting standards, any servicing of your watch must be carried out by the Bell & Ross service centre or a watchmaker approved by Bell & Ross. The warranty does not, however, include:

- . Any damage caused by accidents or by inappropriate or improper use of the watch (e.g. violent impacts, crushing, rough handling of the clasp).
- . Any damage caused by repair or disassembly operations carried out by a retailer or after-sales service centre not approved by Bell & Ross.
- . The consequences of the watch and bracelet/strap ageing and normal wear and tear.

BR 03 CYBER CERAMIC

LTD 500 PCS

BR-CAL.383

Uhrwerk: mechanisch mit automatischem Aufzug. Kaliber BR-CAL.383. Ca. 48 Stunden Gangreserve. **Funktionen:** Stunden und Minuten. **Gehäuse:** 42 mm Durchmesser.

ALLGEMEINE VERWENDUNG

Inbetriebnahme. Wenn die Uhr stehen geblieben ist (Krone in Position 0): den Mechanismus aufziehen, dazu die Krone im Uhrzeigersinn drehen. Nach etwa 45 Drehungen ist die Uhr vollständig aufgezo-gen (der Mechanismus hat keinen Anschlag, um ein Überspannen des Aufzugs zu vermeiden). Die Gangreserve

beträgt dann etwa 48 Stunden. Wenn die Uhr getragen wird, wird das Uhrwerk automatisch aufgezo-gen.

Einstellen der Uhrzeit. Die Krone in Position 1 herausziehen. Die Uhrzeit durch Drehen der Krone in die gewünschte Richtung einstellen.

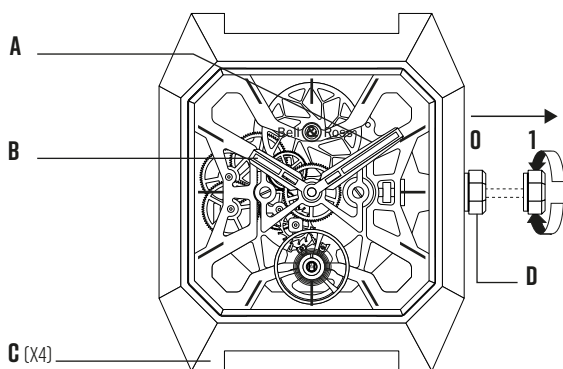

- A. Minutenzeiger
 - B. Stundenzeiger
 - C. Bandanstoß
 - D. Krone
- O. Den Mechanismus manuell aufziehen (im Uhrzeigersinn)
 - I. Die Uhrzeit einstellen (im Uhrzeigersinn oder umgekehrt)

WICHTIG

Magnetfelder. Magnetfelder können die Ganggenauigkeit Ihrer Uhr beeinträchtigen. Wir empfehlen Ihnen, Ihre Uhr von elektronischen Geräten fern zu halten, die starke Magnetfelder erzeugen können (Radio, Smartphone, Fernseher, Computer, Tabletcomputer, Lautsprecher...).

Wasserdichtigkeit. Nach dem Einstellen und um eine perfekte Dichtigkeit zu garantieren, die Krone wieder in Position 0 zurückdrücken. Die Krone darf auf keinen Fall unter Wasser betätigt werden.

PFLEGE

Nach jedem Eintauchen in Salzwasser sollten die Uhr und ihr Armband gründlich mit Süßwasser gespült werden. Außerdem empfehlen wir, die Wasserdichtigkeit Ihrer Uhr alle zwei Jahre prüfen zu lassen. Um ein Funktionieren zu garantieren, das den Ansprüchen der Marke genügt, müssen alle Eingriffe an Ihrer Uhr von einem Bell & Ross- Reparaturcenter oder von einem von Bell & Ross zugelassenen Uhrmacher vorgenommen werden.

INTERNATIONALE GARANTIE VON BELL & ROSS

Um von Ihrer internationalen Garantie von 5 Jahren Gebrauch zu machen, muss Ihre Karte beim Kauf Ihrer Uhr von Ihrem Bell & Ross Vertragshändler aktiviert und grundsätzlich bei allen Eingriffen vorgelegt werden. Sie können dann durch Scannen des QR-Codes oder auf www.bellross.com/warranty die digitale Version der Karte sowie alle Informationen zu Ihrer Uhr einsehen.

Um ein Funktionieren zu garantieren, das den Ansprüchen der Marke genügt, müssen alle Eingriffe an Ihrer Uhr von einem von Bell & Ross zugelassenen Reparaturcenter oder Uhrmacher vorgenommen werden. Die Garantie schließt jedoch aus:

- . Schäden durch Unfälle oder unsachgemäßen oder missbräuchlichen Gebrauch der Uhr (heftiger Schlag, Quetschen, grobe Handhabung der Schließe usw.).
- . Schäden infolge von Reparaturen oder Zerlegungen, die nicht von einem von Bell & Ross zugelassenen Händler oder Kundendienstcenter durchgeführt wurden.
- . Die Folgen des normalen Gebrauchs und der Alterung der Uhr und des Armbandes.

BR 03 CYBER CERAMIC

LTD 500 PCS

BR-CAL.383

Movimiento: mecánico de cuerda automática. Calibre BR-CAL.383. Reserva de marcha de alrededor de 48 horas. **Funciones:** horas y minutos. **Caja:** 42 mm de diámetro.

USO GENERAL

Puesta en marcha. Cuando el reloj está parado (corona en posición 0): dar cuerda al mecanismo girando al corona en el sentido de las agujas del reloj. Después de unas 45 rotaciones, se le habrá dado toda la cuerda al reloj (el mecanismo no tiene un tope para evitar una sobretensión al dar cuerda). La

autonomía de funcionamiento pasa a ser de alrededor de 48 horas. Mientras se lleve el reloj, el automatismo dará cuerda al movimiento.

Ajuste de la hora. Colocar la corona en la posición 1. Ajustar la hora girando la corona en el sentido deseado.

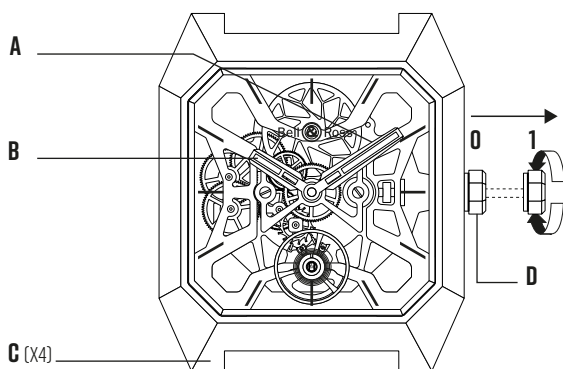

- A. Minutero
 - B. Aguja de las horas
 - C. Fijación de la pulsera
 - D. Corona
- O. Dar cuerda al mecanismo manualmente (en el sentido de las agujas del reloj)
 - I. Ajustar la hora (en el sentido de las agujas del reloj o en el sentido contrario)

IMPORTANTE

Campos magnéticos. Los campos magnéticos pueden alterar el buen funcionamiento del reloj. Asimismo, le aconsejamos que evite situar el reloj cerca de aparatos electrónicos que puedan generar campos magnéticos importantes (radios, smartphones, televisores, ordenadores, tablets, altavoces acústicos, etc.).

Hermeticidad. Para garantizar una perfecta hermeticidad después de realizar un ajuste, volver a colocar la corona en la posición 0. La corona nunca debe manipularse en el agua.

MANTENIMIENTO

Después de cada inmersión en agua de mar, se recomienda aclarar con cuidado el reloj y la pulsera en agua dulce. También se recomienda revisar la hermeticidad del reloj cada dos años. Para garantizar un servicio conforme a las exigencias de la marca, cualquier intervención en el reloj debe efectuarla un centro de reparación Bell & Ross o un relojero acreditado por Bell & Ross.

GARANTÍA INTERNACIONAL BELL & ROSS

Para beneficiarse de la garantía internacional de 5 años, su punto de venta homologado Bell & Ross debe activar su tarjeta en el momento de la compra y deberá presentarla sistemáticamente en cada intervención. A partir de ese momento, podrá acceder a la versión digital de esta tarjeta y a toda la información relativa al reloj escaneando el código QR o conectándose a: www.bellross.com/warranty. Con el fin de garantizar un servicio acorde con las exigencias de la marca, cualquier intervención en su reloj debe encargarse al centro de reparación o a un relojero homologado por Bell & Ross. La garantía no incluye:

- . Los daños resultantes de accidentes o de un uso inadecuado o abusivo del reloj (golpe fuerte, aplastamiento, manipulaciones bruscas del cierre, etc.).
- . Los daños resultantes de reparaciones o desmontajes no realizados por un distribuidor o un centro de servicio posventa homologados por Bell & Ross.
- . Las consecuencias de un uso normal y del envejecimiento del reloj y de la correa o pulsera.

BR 03 CYBER CERAMIC

LTD 500 PCS

BR-CAL.383

Movimento: meccanico a carica automatica. Calibro BR-CAL.383. Riserva di carica circa 48 ore. **Funzioni:** ore e minuti. **Cassa:** diametro 42 mm.

UTILIZZO GENERALE

Regolazione iniziale. Quando l'orologio è fermo (corona in posizione 0): caricare il meccanismo ruotando la corona in senso orario. Dopo circa 45 giri, l'orologio è completamente carico (il meccanismo non possiede un dispositivo di arresto per evitare un'eccessiva tensione della corona). La riserva di carica è di circa 48

ore. Quando l'orologio viene indossato, il movimento si carica automaticamente.

Impostazione dell'ora. Estrarre la corona in posizione 1. Impostare l'ora ruotando la corona nel senso desiderato.

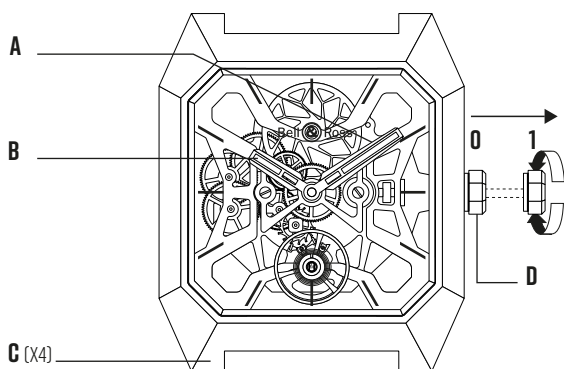

- A. Lancetta dei minuti
 - B. Lancetta delle ore
 - C. Attacco del cinturino
 - D. Corona
- O. Caricare il meccanismo manualmente (senso orario)
 - I. Impostare l'ora (senso orario o antiorario)

IMPORTANTE

Campi magnetici. I campi magnetici possono alterare il buon funzionamento del vostro orologio. Vi consigliamo di non lasciare l'orologio vicino a dispositivi elettronici che possono generare forti campi magnetici (radio, smartphone, TV, PC, tablet, altoparlanti...).

Impermeabilità. Dopo aver terminato la regolazione e per garantire una tenuta perfetta, spingere la corona in posizione 0. Non manipolare mai la corona sotto l'acqua.

MANUTENZIONE

Dopo ogni immersione in acqua di mare si consiglia di risciacquare accuratamente con acqua dolce l'orologio e il suo cinturino. Si consiglia inoltre di far eseguire la revisione dell'impermeabilità dell'orologio almeno ogni due anni. Per garantire un'assistenza tecnica all'altezza delle esigenze della marca, tutti gli interventi sui nostri orologi devono essere effettuati da un centro riparazioni Bell & Ross o da un orologiaio autorizzato da Bell & Ross.

GARANZIA INTERNAZIONALE BELL & ROSS

Per poter usufruire della garanzia internazionale di 5 anni, la carta deve essere attivata al momento dell'acquisto dal punto vendita autorizzato Bell & Ross e presentata sistematicamente per qualsiasi intervento. È ora possibile accedere alla versione digitale della carta e a tutte le informazioni relative all'orologio scansionando il codice QR o connettendosi a: www.bellross.com/warranty.

Per garantire un'assistenza tecnica all'altezza delle esigenze della marca, tutti gli interventi sui nostri orologi devono essere effettuati da un centro riparazioni o da un orologiaio autorizzati da Bell & Ross. La garanzia non comprende:

- . I danni dovuti a incidenti o a un uso improprio o scorretto dell'orologio (urto violento, schiacciamento, manipolazioni violente della chiusura, ecc.).
- . I danni derivanti da riparazione o smontaggio non eseguiti da un rivenditore o un centro di assistenza post-vendita autorizzati da Bell & Ross.
- . Le conseguenze dell'uso normale e dell'invecchiamento dell'orologio e del bracciale.

BR 03 CYBER CERAMIC

LTD 500 PCS

BR-CAL.383

Uurwerk: automatisch opwindend mechaniek. Kaliber BR-CAL.383. Gangreserve van ongeveer 48 uur. **Functies:** uren en minuten. **Kast:** diameter 42 mm.

GEBRUIK - ALGEMEEN

In gebruik nemen. *Als het horloge is gestopt (kroon in stand 0):* wind het uurwerk op door de kroon rechtsom te draaien. Na ongeveer 45 omwentelingen is het horloge volledig opgewonden (het uurwerk heeft geen aanslag om te voorkomen dat het mechanisme te strak wordt opgewonden). De werkingsduur is

dan ongeveer 48 uur. Tijdens het dragen van het horloge wordt het automatisch opgewonden door het opwindmechanisme.

Instellen van de tijd. Trek de kroon uit tot stand 1. Stel de tijd in door de kroon in de gewenste richting te draaien.

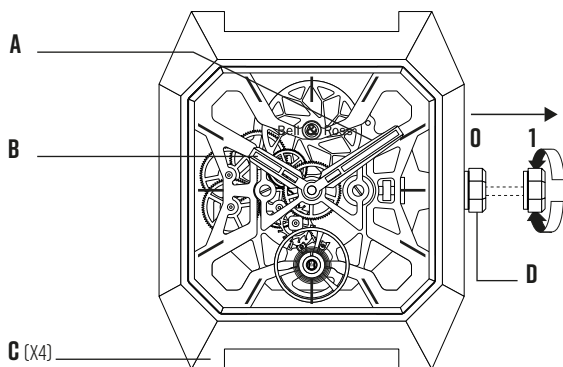

- A. Minutenwijzer
- B. Urenwijzer
- C. Bevestiging van de horlogeband
- D. Kroon

- O. Horloge met de hand opwinden (rechtsom)
- I. Tijd instellen (rechtsom of linksom)

BELANGRIJK

Magnetische velden. Magnetische velden kunnen de goede werking van het horloge nadelig beïnvloeden. Wij adviseren u daarom uw horloge niet vlakbij elektronische apparaten te leggen die sterke magnetische velden kunnen opwekken (radio, smartphone, televisie, pc, tablet, luidsprekerbox, enz.).

Waterdichtheid. Na het instellen moet u de kroon terugduwen in stand 0 om een perfecte waterdichtheid te garanderen. Trek de kroon nooit uit onder water.

ONDERHOUD

Als het horloge in aanraking is geweest met zeewater, adviseren wij het horloge en de horlogeband zo snel mogelijk zorgvuldig schoon te spoelen met zoet water. Ook adviseren wij de waterdichtheid van het horloge elke twee jaar te laten controleren. Om een service te kunnen garanderen die past bij de eisen van ons merk, mogen werkzaamheden aan het horloge uitsluitend worden uitgevoerd door het Bell & Ross-reparatiecentrum of een erkende Bell & Ross-dealer.

INTERNATIONALE GARANTIE BELL & ROSS

Om te genieten van uw internationale garantie van 5 jaar moet uw kaart geactiveerd zijn op het moment van aankoop door uw erkende verkoper van Bell & Ross en systematisch worden voorgelegd voor elke interventie. U kunt nu toegang krijgen tot de digitale versie van deze kaart en alle informatie over uw horloge door de QR-code te scannen of door te surfen naar: www.bellross.com/warranty.

Om een service te kunnen garanderen die past bij de eisen van ons merk, mogen werkzaamheden aan het horloge uitsluitend worden uitgevoerd door het Bell & Ross-reparatiecentrum of een erkende Bell & Ross-dealer. De garantie geldt niet voor:

- . Schade als gevolg van ongelukken of onjuist of oneigenlijk gebruik van het horloge (hevige schokken, verbrijzelen, ruwe behandeling van de sluiting, enz.).
- . Schade als gevolg van reparaties of demontage die niet door een erkende Bell & Ross-dealer of servicecentrum zijn uitgevoerd.
- . De gevolgen van normaal gebruik en veroudering van het horloge en de horlogeband.

BR 03 CYBER CERAMIC

LTD 500 PCS

BR-CAL.383

Movimento: mecânico de corda automática. Calibre BR-CAL.383. Reserva de marcha de 48 horas, aproximadamente. **Funções:** horas e minutos. **Caixa:** diâmetro de 42 mm.

UTILIZAÇÃO GERAL

Utilização. Com o relógio parado (coroa na posição 0): dar corda ao mecanismo, rodando a coroa no sentido dos ponteiros do relógio. Após cerca de 45 voltas, o relógio tem a corda completa (o mecanismo não dispõe de batente para evitar uma sobretensão do mecanismo de dar corda). A autonomia de funcionamento

é, então, de 48 horas, aproximadamente. Quando o relógio está a ser usado, é o automatismo que dá corda ao movimento.

Acerto da hora. Puxar a coroa para a posição 1. Para acertar a hora, rodar a coroa no sentido pretendido.

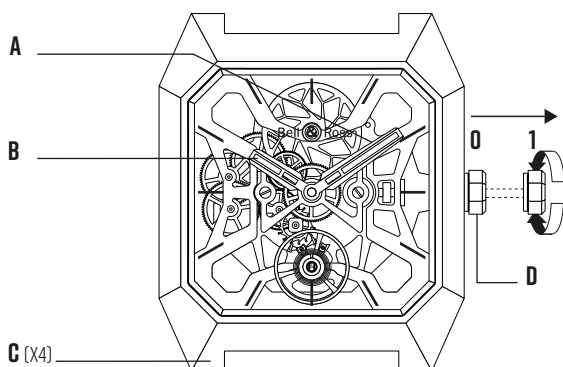

- A. Ponteiro dos minutos
 - B. Ponteiro das horas
 - C. Fixação do bracelete
 - D. Coroa
- O. Dar corda manualmente ao mecanismo (no sentido dos ponteiros do relógio)
 - I. Acertar a hora (no sentido dos ponteiros do relógio ou no sentido contrário)

IMPORTANTE

Campos magnéticos. Os campos magnéticos podem alterar o correto funcionamento do seu relógio. Por isso, aconselhamo-lo a evitar colocar o seu relógio perto de aparelhos electrónicos que possam gerar fortes campos magnéticos (rádio, smartphone, televisor, computador, tablet, colunas de som...).

Estanqueidade. Depois de terminar o acerto e para garantir uma estanqueidade perfeita, empurrar a coroa para a posição 0. A coroa nunca deve ser manuseada dentro de água.

MANUTENÇÃO

Após cada imersão na água do mar, é aconselhável lavar cuidadosamente o relógio e o bracelete com água doce. É igualmente aconselhável mandar verificar a estanqueidade do seu relógio a cada dois anos. Para garantir um serviço conforme às exigências da marca, qualquer intervenção no seu relógio deve ser efectuada no centro de reparação Bell & Ross ou por um relojoeiro autorizado Bell & Ross.

GARANTIA INTERNACIONAL BELL & ROSS

Para beneficiar da garantia internacional de 5 anos, aquando da compra o seu cartão deve ser ativado pelo ponto de venda autorizado Bell & Ross e ser sistematicamente apresentado para qualquer intervenção. Agora, pode aceder à versão digital deste cartão, bem como a todas as informações relativas ao seu relógio, lendo o código QR ou acedendo a: www.bellross.com/warranty.

Para garantir um serviço conforme às exigências da marca, qualquer intervenção no seu relógio deve ser efectuada no centro de reparação Bell & Ross ou por um relojoeiro autorizado Bell & Ross. A garantia exclui:

- . Os danos resultantes de acidentes ou de uma utilização inadequada ou abusiva do relógio (impacto violento, esmagamento, manipulações bruscas do fecho...).
- . Os danos resultantes de reparações ou desmontagens não efectuadas por um revendedor ou centro de serviço pós-venda autorizado Bell & Ross.
- . As consequências da utilização normal e do envelhecimento do relógio e da bracelete.

BR 03 CYBER CERAMIC

LTD 500 PCS

BR-CAL.383

Часовой механизм: механический с автоматическим заводом. Калибр BR-CAL.383. Запас хода прим. 48 часов. **Функции:** часовая и минутная. **Корпус:** диаметр 42 мм.

ОБЩИЕ ПРАВИЛА ИСПОЛЬЗОВАНИЯ

Завод. Если часы остановились (заводная головка в положении 0): Заведите механизм, вращая заводную головку по часовой стрелке. Для полного завода достаточно сделать 45 оборотов (механизм не имеет специального ограничителя, предотвращающего перенапряжение заводной пружины).

Время работы часов без подзавода составляет около 48 часов. Во время ношения часовой механизм подзаводится автоматически.

Установка времени. Вытяните заводную головку в положение 1. Установите время, вращая заводную головку в любом направлении.

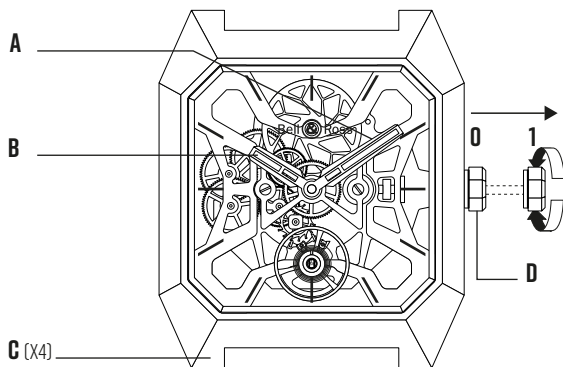

- A. Минутная стрелка
- B. Часовая стрелка
- C. Крепление ремешка
- D. Заводная головка
- O. Ручной завод механизма (по часовой стрелке)
- I. Установка времени (в любом направлении)

ВАЖНАЯ ИНФОРМАЦИЯ

Магнитные поля. Воздействие магнитных полей может отрицательно влиять на точность хода часов. В связи с этим мы рекомендуем не держать часы в непосредственной близости от электронных приборов, которые могут создавать сильные магнитные поля (радиоприемники, телевизоры, компьютеры, планшеты, смартфоны, акустические системы и т. п.).

Водонепроницаемость. По окончании установки даты и времени верните заводную головку обратно в положение 0 для обеспечения водонепроницаемости часов. Не производите никаких манипуляций с заводной головкой под водой.

УХОД

После каждого погружения в морскую воду рекомендуется тщательно ополоснуть часы и ремешок пресной водой. Кроме этого, рекомендуется проверять водонепроницаемость часов каждые два года. Для обеспечения надлежащего функционирования в соответствии с требованиями компании любое вмешательство в механизм часов должно осуществляться в центрах сервисного обслуживания Bell & Ross или сертифицированных часовых мастерских Bell & Ross.

МЕЖДУНАРОДНАЯ ГАРАНТИЯ BELL & ROSS

Для получения двухлетней международной гарантии гарантийный талон должен быть активирован в момент покупки в магазине, сертифицированном компанией Bell & Ross, и обязательно должен предъявляться при любом обращении. Вы сможете в дальнейшем получить доступ к цифровой версии талона и всей информации о своих часах при сканировании QR-кода или посещении сайта: www.bellross.com/warranty

Для организации сервисного обслуживания в соответствии с требованиями компании любой вид работ должен осуществляться в центрах сервисного обслуживания Bell & Ross или часовых мастерских, сертифицированных компанией Bell & Ross. Однако гарантия не распространяется на:

- . Повреждения, возникшие в результате несчастного случая или неправильного или ненадлежащего использования часов (сильные удары, сдавливание, грубые манипуляции с застежкой и т.д.).
- . Повреждения, возникшие в результате работ по ремонту или разборки, выполненных дилером или сервисным центром, не сертифицированным компанией Bell & Ross.
- . Последствия нормального использования и старения часов и браслета.

BR 03 CYBER CERAMIC

LTD 500 PCS

BR-CAL.383

ムーブメント: 自動巻き。キャリバー BR-CAL.383。パワーリザーブ約 48 時間。**機能:** 時間、分。**ケース:** 42 mm。

一般的な使用方法

時計の始動。 時計が停止した場合 (リューズはポジション 0) : リューズを時計回りに回してムーブメントを巻き上げます。45 回ほど回すと、時計は完全に巻き上げられます (巻き上げ過ぎを防ぐため、ムーブメントは巻き止まりません)。これで約 48 時間のパワーリザーブが確保されます。時計を着用していれば、ムーブメン

トは自動的に巻き上げられます。

時刻の調整。 リューズをポジション 1 に引き出します。リューズを時計回りまたは反時計回りに回して時刻を調整します。

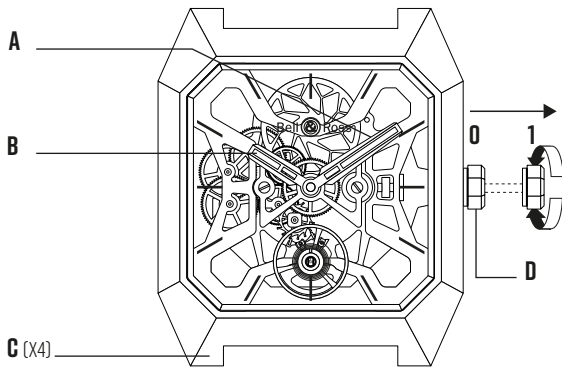

- A. 分針
- B. 時針
- C. ストラップのアタッチメント
- D. リューズ

- O. 手でムーブメントを巻き上げます (時計回り)
- I. 時刻を調整します (時計回りまたは反時計回り)

重要事項

磁気。 磁気は時計の良好な歩度に影響を与える場合があります。強い磁気を発生させる電子機器 (ラジオ、スマートフォン、テレビ、コンピューター、タブレット、スピーカーなど) の近くに時計を置かないようにしてください。

防水性。 調整を終えたら、防水性を確実に保つため、リューズをポジション 0 に押し戻します。リューズは絶対に水中で操作しないでください。

メンテナンス

海水中での使用後は、時計とストラップを真水で入念にすすいでください。2年ごとに時計の防水性を点検することをお勧めします。ブランドの基準に適合したサービスを受けられるように、時計についてのあらゆる作業は Bell & Ross 正規修理センターまたは Bell & Ross 認定時計職人に依頼してください。

BELL & ROSS 国際保証

5 年間の国際保証をお受けになるためには、お買い上げ時に、Bell & Ross 正規代理店において保証書を有効にし、作業のたびに提示する必要があります。QR コードを読み取るか、または www.bellross.com/warranty に接続することで、この保証書のデジタルバージョンにアクセスし、お買い上げの時計についてのすべての情報を得ることが可能です。

ブランドの基準に適合したサービスを受けられるように、時計についてのあらゆる作業は Bell & Ross 正規修理センターまたは Bell & Ross 認定時計職人に依頼してください。次は保証の対象になりません :

- . 事故、時計の不適切な使用または誤った使用に由来する損傷 (強い衝撃、押しつぶし、クランプの乱用など)。
- . Bell & Ross が認可した販売店またはアフターセールス サービス センター以外で実施された修理または分解に由来する損傷。
- . 時計およびプレスレットの通常使用および経年劣化による状態。

BR 03 CYBER CERAMIC

LTD 500 PCS

BR-CAL.383

机芯:自动上弦机芯。机芯编号BR-CAL.302。动力存储约为48小时。**功能:**时针、分。**表壳:**直径为42毫米。

用途

启动腕表。腕表停止时（表冠位于位置0）：顺时针旋转表冠为机芯上弦。在旋转约45次后，腕表上满弦（上弦机制无防止过度上弦的装置）。上满弦后，动力存储约为48小时。佩戴腕表时，自动上弦机制会为机芯上弦。

设置时间。将表冠拉出至位置1。按照规定的方向旋转表冠以设置时间。

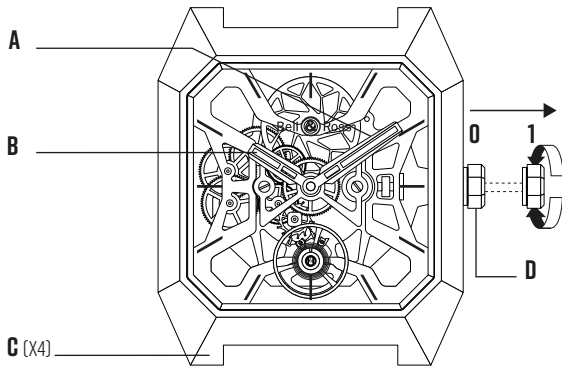

- A. 分针
- B. 时针
- C. 表带连接件
- D. 表冠

- 0. 机芯手动上弦 (顺时针旋转)
- 1. 设置时间 (顺时针/逆时针旋转)

重要事项

磁场。磁场会对您的腕表产生不利影响。我们建议您不要将腕表放在可产生大量磁场的电子设备周围（收音机、智能手机、电视、计算机、平板电脑、扬声器等）。

防水性能。腕表设置后，为了确保完美的防水性能，请将表冠按回并拧紧至位置0。切勿在水中操作表冠。

保养

在沾到盐水后，建议使用清水小心清洗腕表和表带。建议每两年检查一次腕表的防水性能。为了确保保养符合品牌的严格标准，必须有Bell & Ross服务中心或Bell & Ross认可的制表厂商进行腕表的保养。

BELL & ROSS 柏莱士全球保修

如果要享受 5 年全球保修，您的保修卡必须在购买腕表时就由经过授权的 Bell & Ross 柏莱士销售点激活，且在每次需要保修服务时您都要出示该保修卡。您现在可以通过扫描二维码或者访问以下网址获得该保修卡的电子版以及与您腕表相关的全部信息：www.bellross.com/warranty 为了确保保养/维修服务符合品牌的严格标准，您腕表的任何服务都必须由 Bell & Ross 柏莱士服务中心或 Bell & Ross 柏莱士认可的制表师进行。但保修不涵盖以下内容：

- . 因事故或不当、不正确使用腕表而造成的任何损坏（例如剧烈撞击、压损、粗鲁操作表扣）。
- . 由未经 Bell & Ross 柏莱士授权的零售商或售后服务中心进行维修或拆解而造成的任何损坏。
- . 腕表及表链/表带的老化和正常磨损。

BR 03 CYBER CERAMIC

LTD 500 PCS

BR-CAL.383

무브먼트: 자동 와인딩 방식의 기계식 무브먼트. 캘리버 BR-CAL.383. 파워리저브 약 48시간. **기능:** 시침, 분침. **케이스:** 직경 42 mm.

일반 사용법

시계 작동 시작. 시계가 멈추면(용두 위치 0) 용두를 시계 방향으로 돌려 태엽을 감으십시오. 45번 정도 돌리면 태엽이 완전히 감깁니다(와인딩 메커니즘에 과도한 감기를 막기 위한 스톱이 없습니다). 파워리저브는 완전히 감았을 때 약 48시간입니다. 시계를 착용하면 자동 메커니즘이 태엽을 감습니다.

시간 설정. 용두를 1번 위치로 당기십시오. 용두를 원하는 방향으로 돌려 시간을 설정하십시오.

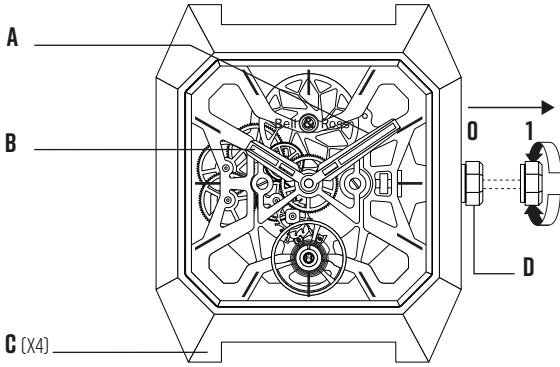

- A. 분침
- B. 시침
- C. 스트랩 고정부
- D. 용두
- O. 수동으로 태엽 감기(시계 방향으로 돌림)
- I. 시간 설정(양방향으로 돌림)

중요

자기장. 자기장은 시계의 정확도에 부정적인 영향을 줄 수 있습니다. 또한 큰 자기장을 발생시킬 수 있는 전자 기기(라디오, 스마트폰, TV, 컴퓨터, 태블릿, 스피커 등) 근처에 시계를 두지 말 것을 권장합니다.

방수. 시계 설정을 마쳤으면 완벽한 방수 기능을 위해 용두를 0번 위치로 밀어 넣으십시오. 절대로 물 속에서 용두를 작동하지 마십시오.

유지보수

바닷물에 빠뜨린 후에는 민물로 시계와 스트랩을 조심스럽게 헹구어 줄 것을 권장합니다. 또한 2년마다 시계의 방수 기능을 점검할 것을 권장합니다. 브랜드 표준을 준수하는 서비스를 받으려면 Bell & Ross 서비스 센터나 Bell & Ross 공식 대리점에서 서비스를 받아야 합니다.

국제 품질 보증

5년 국제 보증을 받으려면 Bell & Ross 공식 대리점에서 구매할 때 보증 카드를 활성화하고 작업을 수행할 때마다 보증 카드를 제시해야 합니다. QR 코드를 스캔하거나 www.bellross.com/warranty, 를 방문하면 보증 카드의 디지털 버전과 모든 시계 관련 정보를 이용할 수 있습니다. 브랜드 표준을 준수하는 서비스를 받으려면 Bell & Ross 서비스 센터나 Bell & Ross 공식 대리점에서 서비스를 받아야 합니다. 그러나 다음과 같은 경우에는 보증이 적용되지 않습니다.

- . 사고 또는 부주의하거나 부적절한 시계 사용으로 인한 손상(예: 격렬한 충격, 놀림, 부주의한 클래프 취급 등)
- . Bell & Ross 공식 판매점에서 인가하지 않은 애프터서비스 센터에서 수행한 수리 또는 분해 작업으로 인한 손상
- . 시계와 브레이슬릿/스트랩의 노후화와 통상적인 마손의 결과

آلية الحركة: ميكانيكية ذات تعبئة أوتوماتيكية. المرجع: BR-CAL.383. احتياطي طاقة التشغيل 48 ساعة تقريبًا. الوظائف: الساعات، والدقائق. جسم الساعة: القطر 42 مم.

الاستخدام العام

التشغيل. عندما تكون الساعة متوقفة (النجاح على الوضعية 0): قم بتعبئة آلية حركة مع إدارة النجاح في اتجاه حركة عقارب الساعة. بعد حوالي 45 لفة، تكون الساعة معينة بشكل كامل (الآلية الحركة ليس بها مصد لتجنب الضغط الزائد على تاج التعبئة). احتياطي طاقة

التشغيل تصل إلى حوالي 48 ساعة تقريبًا. عندما يتم ارتداء الساعة، تقوم الحركة التلقائية بتعبئة آلية الحركة. ضبط الساعة. اسحب التاج حتى الوضعية 1. اضبط الساعة من خلال إدارة النجاح في الاتجاه المرغوب.

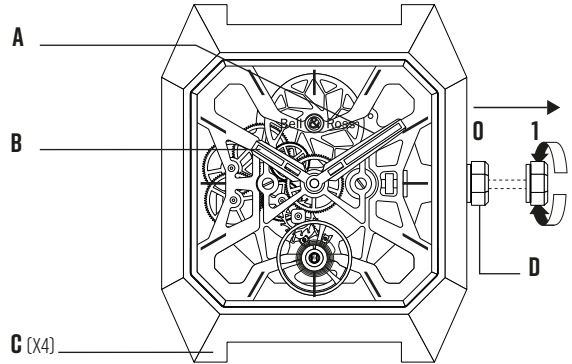

- A. عقرب الدقائق
- B. عقرب الساعات
- C. التاريخ
- D. التاج

- 0. قم بتعبئة آلية الحركة يدويًا (اتجاه عقارب الساعة)
- 1. ضبط الساعة (اتجاه مع حركة عقارب الساعة أو الاتجاه المعاكس).

الضمان الدولي من Bell & Ross

للاستفادة من الضمان الدولي المستمر لمدة عامين، يجب تفعيل بطاقتك في وقت الشراء بواسطة نقاط البيع المعتمدة من Bell & Ross، ويتم تقديمها في كل مرة يتم فيها تنفيذ العملية. يمكنك الآن الوصول إلى الإصدار الرقمي من هذه البطاقة وجميع المعلومات المتعلقة بساعتك عن طريق مسح كود QR أو زيارة: www.bellross.com/warranty.
لضمان خدمة متوافقة مع معايير الماركة الفاخرة، يجب أن تتم صيانة ساعتك في إحدى مراكز خدمة Bell & Ross أو من خلال فني صناعة ساعات معتمد لدى Bell & Ross. وعلى الرغم من ذلك، لا يشمل الضمان:
- أي ضرر ناتج عن الحوادث أو الاستخدام غير المناسب أو غير الصحيح للساعة (مثل الصدمات العنيفة أو الكسر أو الاستخدام العنيف للإبريم).
- أي ضرر ناتج عن عمليات الإصلاح أو الفك التي تجرى بواسطة موزع أو مركز خدمة ما بعد البيع غير معتمدين من Bell & Ross.
- الآثار الناتجة من تقادم الساعة والسوار والتآكل والاهتراء

هام

المجالات المغناطيسية. يمكن أن تؤثر المجالات المغناطيسية على حسن سير ساعتك. أيضا، ننصحك بتجنب وضع ساعتك بالقرب من الأجهزة الإلكترونية التي يمكن أن تولد مجالات مغناطيسية قوية (الراديو، الهاتف الذكي، التلفزيون، وأجهزة الكمبيوتر، كمبيوتر لوحي، مكبرات الصوت...).

مقاومة الماء. عندما يتم الضبط ولضمان مقاومة تامة ضد الماء، أعد ضغط التاج حتى يصل للوضعية 0. لا يجب بأي حال من الأحوال شد التاج تحت الماء.

الصيانة

بعد كل غمر بماء البحر، من الموصى به شطف الساعة جيدا وسوارها بالماء العذب. من الموصى به أيضا فحص مقاومة الماء لساعتك كل عامين. لضمان خدمة متوافقة مع معايير الماركة الفاخرة، يجب أن تتم صيانة ساعتك في أحد مراكز خدمة Bell & Ross أو من خلال فني صناعة ساعات معتمد لدى Bell & Ross. عندما يتم الإصلاح خلال فترة الكفالة، ينبغي عليك تقديم بطاقة الكفالة Bell & Ross، المؤرخة والممهوره بختم الموزع عند شراء الساعة.